

Stangenmaterial



- Vierkantstab
- Sechskantstab
- Stahlrohr mit Innenvierkant
a=12 mm, i=6,1 mm, e=8,2 mm
a=14 mm, i=8,1 mm, e=11 mm
a=16 mm, i=8,1 mm, e=11 mm

- Vierkantmessingrohr

- Stahlrohr mit Innensechskant
a=10 mm, i=5,1 mm, e=5,7 mm
a=10 mm, i=6,1 mm, e=6,9 mm
a=10 mm, i=7,1 mm, e=8 mm
a=12 mm, i=7,1 mm, e=8 mm

Artikel-Nr. und aktuelle Lieferlängen
auf Anfrage.

a = Außendurchmesser
i = Innendurchmesser
e = Eckmaß

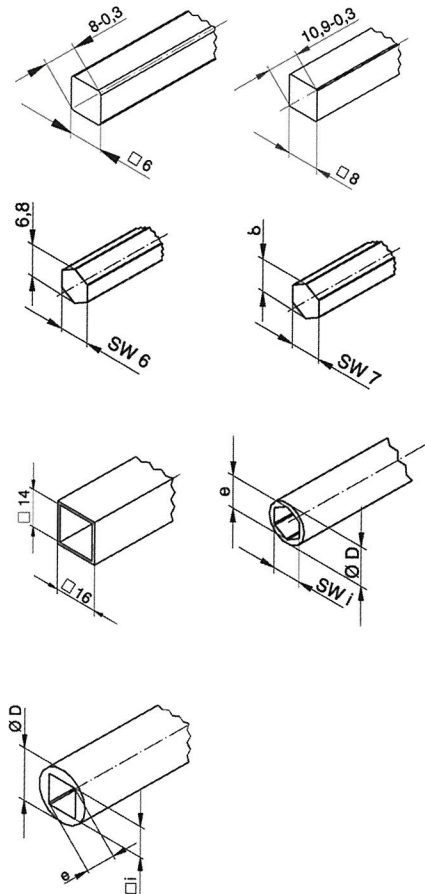

Stangenmaterial

Art. Nr.	Außendurchmesser	Innendurchmesser/Länge
816E274	□ 6 mm	L = 526 mm **
723F002	□ 6 mm	L = ca. 5000 mm **
816E067	□ 8 mm	L = 526 mm**
723F006	□ 8 mm	L = ca. 5700 mm*
816E030	⬡ 6 mm	L = 526 mm**
723F004	□ 6 mm	L = ca. 5000 mm**
816E264	⬡ 7 mm	L = 526 mm**
723F016	⬡ 7 mm	L = ca. 3000 mm *
723F013	□ 16 mm	□ 14 mm/ L= 500 mm***
723F007	∅ 12 mm	□ 6 mm/ L = 500 mm**
723F008	∅ 12 mm	□ 6 mm*
723F009	∅ 14 mm	□ 8 mm/ L = 500 mm**
723F010	∅ 14 mm	□ 8 mm*